

Реле-регулятор с таймером ТРМ-501 Схемы подключения

Общая схема подключения прибора

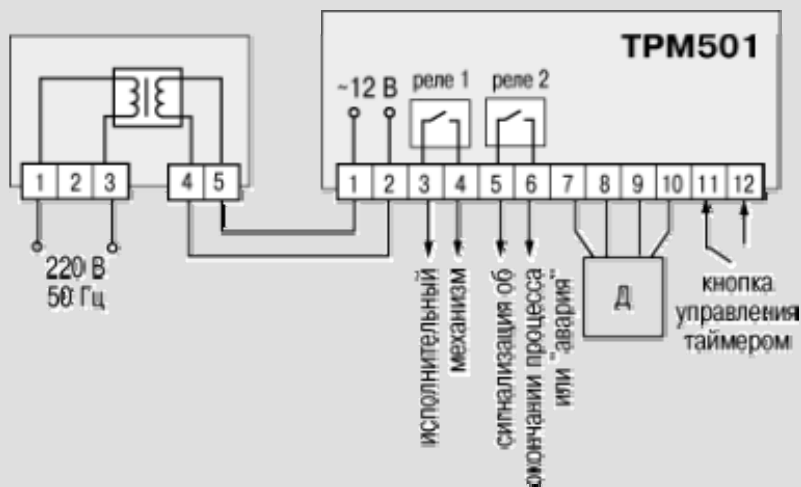

Д - датчик

Подключение измерительных датчиков

Тип датчика	Схема подключения								
Термопреобразователь сопротивления типа ТСМ/ТСП	<table border="1"> <tr><td>датчик</td><td>7</td></tr> <tr><td>датчик</td><td>8</td></tr> <tr><td>датчик</td><td>9</td></tr> <tr><td>датчик</td><td>10</td></tr> </table>	датчик	7	датчик	8	датчик	9	датчик	10
датчик	7								
датчик	8								
датчик	9								
датчик	10								
Термоэлектрический преобразователь типа ТХК, ТХА, ТНН, ТЖК	<table border="1"> <tr><td>датчик</td><td>7</td></tr> <tr><td>датчик</td><td>8</td></tr> <tr><td>датчик</td><td>9</td></tr> <tr><td>датчик</td><td>10</td></tr> </table>	датчик	7	датчик	8	датчик	9	датчик	10
датчик	7								
датчик	8								
датчик	9								
датчик	10								
Датчик с унифицированным выходным сигналом тока 0(4)...20, 0...50 мА	<table border="1"> <tr><td>датчик</td><td>7</td></tr> <tr><td>датчик</td><td>8</td></tr> <tr><td>датчик</td><td>9</td></tr> <tr><td>датчик</td><td>10</td></tr> </table>	датчик	7	датчик	8	датчик	9	датчик	10
датчик	7								
датчик	8								
датчик	9								
датчик	10								
Датчик с унифицированным выходным сигналом напряжения 0...50 мВ	<table border="1"> <tr><td>датчик</td><td>7</td></tr> <tr><td>датчик</td><td>8</td></tr> <tr><td>датчик</td><td>9</td></tr> <tr><td>датчик</td><td>10</td></tr> </table>	датчик	7	датчик	8	датчик	9	датчик	10
датчик	7								
датчик	8								
датчик	9								
датчик	10								